



令和8年度

入学説明会資料

羽曳野市立羽曳が丘小学校

<次第>

1. 学校長あいさつ
2. 入学までの準備
3. 学校諸費について
4. 本校の支援教育について
5. 学童について
6. PTA活動について
7. 別紙資料について
8. 本資料について・諸連絡

この説明会資料は、きまりや持ち物の
くわしい説明などがのっています。

資料目次

	ページ
1. 本校教育目標 めざす子ども像	…2
2. 学校での服装(身だしなみ)について	
(1) 服装(身だしなみ)についてのきまり	…3
(2) 標準服・体操服 について	…4~5
3. 学校で必要なもの	
(1) 6年間共通のもの	…6
(2) おどうぐばこなど	…7
(3) 体操服入れ・ 上ぐつ・上ぐつ入れ・給食セット入れ	…8
(4) 手さげぶくろ・水とう・ぼうしなど	…9
4. 新入生物品購入品一覧	…10
5. 日課表と登校について	…11
授業時間と下校時刻・保護者証について	…12
6. くすのき学級(支援学級)について	…13
7. ウイング(通級指導教室)・教育相談について	…14
8. 保健室 傷病発生時の緊急対制について	…15
9. 欠席等連絡方法 ・出席停止・忌引きについて	…16
10. 自然災害等緊急時の登下校・休校について	…17~18
11. 学校諸費について	…19
12. 校舎配置図	…20
13. 校区地図・通学路	…21
14. PTA活動について	…22~31

教育目標

学びや育ちを大切にする学校

～安心・安全で ほっとできる学校をめざして～

—自学・共生・チャレンジ—

- ・基礎基本の知識・技能を習得し、自ら進んで課題に取り組み、わかる喜びを身につける
- ・「やさしさ」と「ぬくもり」、そして「思いやり」にあふれ、みんなで支えあい、協力しながら、学校生活を送ることの大切さを身につける。
- ・自らの夢や目標の実現に向けて努力を続け、進んで課題を発見し、困難な状況にあっても、最後まであきらめずやりきる力を身につける。

めざす子ども像

目標をもって、主体的にまなぶ子

自分の意見や思い、感謝の気持ちを素直に表現できる子

進んで課題をみつけ、最後まであきらめない子

学校での服装（身だしなみ）について

服装（身だしなみ）についてのきまり

- 標準服で登下校をします。（標準服については、4 ページをごらんください。）
- 4、5、9～11月に限り、無地のベストのみ、登下校での着用を可とします。
- 冬の期間、必要な場合は手袋、マフラー、ジャンパーは、登下校のみ着用を可とします。
- 耳の隠れる帽子・耳あては、かぶらないようにします。
- 長ズボンをはいてよい期間は、11月～3月とします。体調不良等の理由により期間以外ではく時は、連絡帳に書いてお知らせください。長ズボンを着用する場合は無地に近いもので動きやすいものにします。（ジーンズは不可とします。）
- 髪染め、パーマ、化粧、ピアス、ネイルは、健康面を守る上でも、控えるようにします。
- 髪を留めるものは、ゴムだけのものに限り、（ヘアピンは不可とします。）
- その他学習に必要なものを持ってこないようにします。

標準服・体操服について

標準服

○校章入り紺色ブレザー ※式典で必ず着用します。

*4、5、9～11月に限り、無地のベストのみ登下校での着用を可とします。

○ポロシャツまたは、白カッター、白ブラウス(華美でないもの)

○スカート、半ズボン、ハーフズボン

*性別に関わらず、選んでよい。

(スカートの下にオーバースーツを着用。1分丈くらいでスカートからでないもの)

◎校章入り紺色ブレザー、スカート、半ズボン、ハーフズボンの購入に関しては
大ビル制服株式会社(イズミヤの前)… TEL 072-938-6888

体操服

○白の半そでシャツ

(冬は長そでシャツでも可)



白の布に、

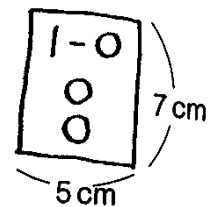

学年、組、姓(1年生はひらがな)を
書いたものをしっかりと縫い付ける。

○紺のクォーターパンツまたはハーフパンツ

(見える部分に名前を付ける。)

○赤白帽

記名をしてください。

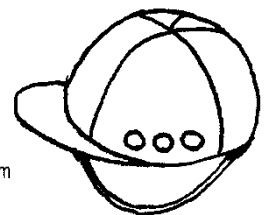
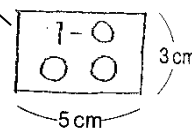
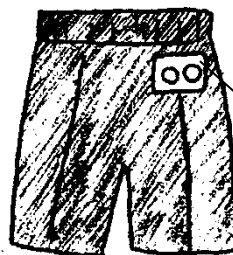

冬の体操服について

- 体育の授業では、体が温まるまで、体操服の上にトレーナーの着用ができます。
前にチャックやファスナーの金具がなく、フードが無いものを体育用としてご準備ください。
体が十分に温まったら、授業者より、トレーナーを脱ぐ指示を出す場合があります。
- 体操服の半ズボンのかわりに、長ズボンを着用することができます。
汗をすいやすく、動きやすい長ズボンを体育用としてご準備ください。
通学用のものとは分けてください。
- 体温調節上、体育時のレギンスやスパッツの着用は不可とします。
- 標準服のジャケットも運動に適していないため、体育時には着用しません。
- 体育の授業時のトレーナー、長ズボンの着用期間は 11 月～3 月となります。

水着

1 学期中頃にお便りにてお伝えします。ご確認の上、来たらご準備ください。

学校で必要なもの(6年間共通のもの)

○ランドセル等背負い式の物…縦長のものが好ましい。

○学童用マグネット式筆箱…開けた時に鉛筆の状態(芯の長さ、鉛筆の長さ、中身がそろっているかなど)が子どもにわかりやすく、鉛筆が取り出しやすいです。缶ペンケース、布製の筆箱(ペンケース)などは、推奨していません。



・鉛筆…赤鉛筆1本、鉛筆5~6本(1年生は2Bの鉛筆5本)

(シャープペンシルは子どもの筆圧を考えて禁止しています。)

・けしゴム…においのないよく消える消しゴム

・かきかたえんぴつ(4B以上の鉛筆)*新入生物品に含まれています。

・マイネーム(名前書き用油性ペン)*新入生物品に含まれています。

○れんらくちょう *新入生物品に含まれています。

○れんらくぶくろ…入学式で配布予定です。

○ソフト下じき *新入生物品に含まれています。

○ノート…年度初めにすべてのノートは学校から配付します。

※鉛筆、けしゴムはあまりかざりのない使いやすいものをご用意ください。

※もちものには、必ず名前をかいてください。(1年生はひらがなでおねがいします。)

※名前は大きくはっきりとかいてください。名前が消え始めたら書き直してください。

学校で必要なもの(おどろぐばこ など)

○おどろぐばこ

○カップのり・スティックのり

○はさみ

○セロテープ

○ピグマックス(8色セット)

○クレパス(16色セット)

○ねんど・ねんどばん

○けいさんブロック・けいさんカード(ブロック・カードは、すべてに名前を書いてください。)

★クレパス用ガーゼハンカチ(よごれたクレパスの先をふき取るために使います。)

★じゆうちょう

★12色の色えんぴつ

★ぞうきん2枚

(1枚は記名、もう1枚は無記名でお願いします。生地が厚すぎると、子どもたちが絞りにくく困っています。)

★ゴム付きせんたくばさみ2個

(17~20cmくらいのゴムを輪にしてせんたくばさみを通してください。)

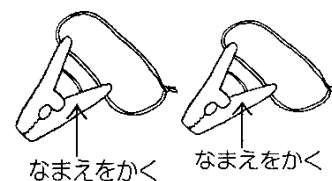

クレパス用ガーゼハンカチ、じゆうちょう、色えんぴつ、ぞうきんゴム付きせんたくばさみ2個は、新入生物品に含まれていません。各自でご用意をお願いします。

かきかたえんぴつ・ソフト下じき・れんらくちょうは学校でも購入できます。

追加で必要な場合は担任に申し出てください。

学校で必要なもの(体操服入れ・上ぐつ・上ぐつ入れ・給食セット入れ)

○体操服入れの袋

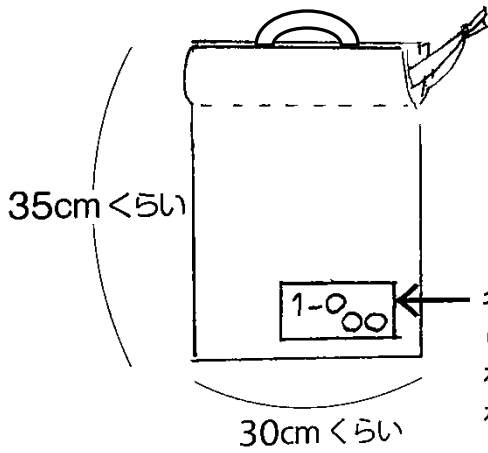

名札
(学年・組・名前
を書いたもの)
を縫いつける

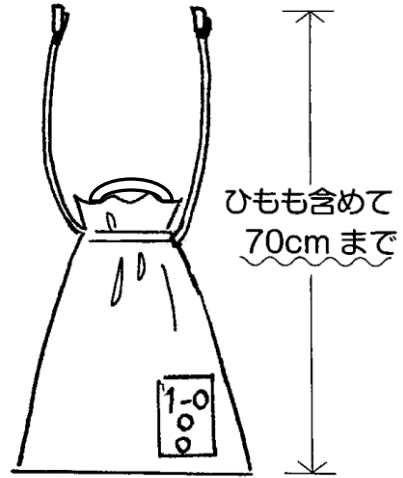

*持ち手が太いベルト状のものだと、すぐにフックから落ちてしまいます。

なるべく細いものをお願いします。

○上靴・上靴入れの袋

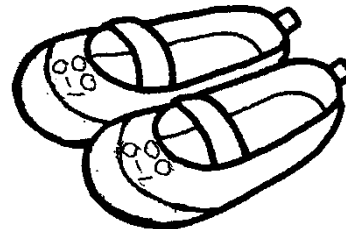
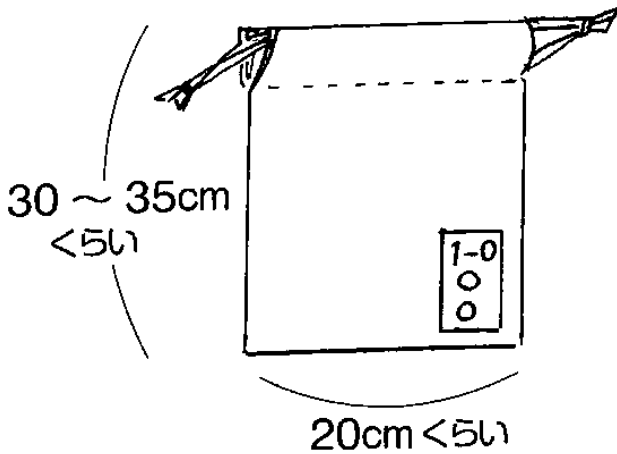

上靴は甲・かかと2か所に記名する

○給食用の袋

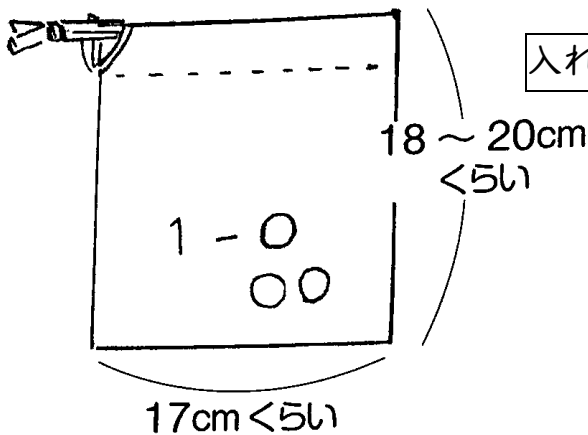

入れるもの

- おはし
- ナフキン(綿素材が望ましい)
- マスク

学校で必要なもの(手さげぶくろ・水とう・ぼうしなど)

○手さげぶくろ1枚

図書の本を入れます。

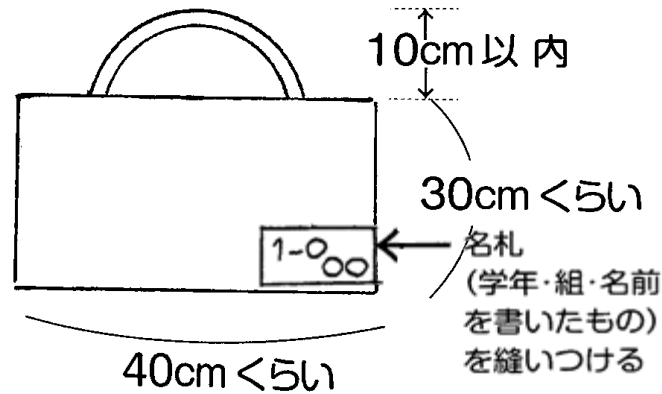

- ・袋類は、壁のフックや机の横にかけても床につかない長さになっています。
- ・手提げ袋の持ち手が太いベルト状のものだと、すぐにフックから落ちてしまいます。
- ・袋のサイズは子どもが物を入れやすく、かつ邪魔にならない大きさを考慮して決めています。

○水とう

・入学後すぐに必要です。

○ぼうし

- ・熱中症等の予防のためにご用意をお願いします。
- ・なまえをひらがなで大きくはっきりお書きください。

学習の進度や、進級のタイミングで購入するものがあります。

使用学年	
1年生	鍵盤ハーモニカ
2年生	30 cmものさし
3年生	リコーダー
	書写道具
	絵具道具

使用学年	
4年生	彫刻刀
5年生	裁縫道具

新入生物品購入品一覧

新 1 年 生 販 売 用 品				
羽曳が丘		小学校		令和8年度
セット		¥7,630		
けいさんブロック	けいさんカード	ねんど ねんどケース	おどろぐばこ	ビグマックス(8色セット)
¥900	¥380	¥910	¥850	¥1,140
			 中身は含まれません	
クレパス(16色セット)	ねんどばん	れんらくちょう	ソフト下じき	マイネーム
¥1,140	¥420	¥140	¥370	¥120
				
カップのり	スティックのり	セロテープ	かきかたえんぴつ 3本	はさみ
¥140	¥240	¥220	¥210	¥450
				

日課表 と 登校について

A校時 B校時について

平常はA校時で学校生活を送ります。

月曜日、水曜日と月末の金曜日は、B校時で授業を行います。

	A校時
読書タイム	8:30 ~ 8:40
朝の会	8:40 ~ 8:45
1校時	8:45 ~ 9:30
2校時	9:40 ~ 10:25
3校時	10:40 ~ 11:25
4校時	11:35 ~ 12:20
給食	12:20 ~ 13:00
掃除	13:00 ~ 13:15
昼休み	13:15 ~ 13:35
5校時	13:35 ~ 14:20
6校時	14:30 ~ 15:15

	B校時
読書タイム	8:30 ~ 8:40
朝の会	8:40 ~ 8:45
1校時	8:45 ~ 9:30
2校時	9:40 ~ 10:25
3校時	10:40 ~ 11:25
4校時	11:35 ~ 12:20
給食	12:20 ~ 13:00
5分掃除	13:00 ~ 13:05
昼休み	13:05 ~ 13:15
5校時	13:15 ~ 14:00
6校時	14:10 ~ 14:55

※午前8時00分～8時25分の間に登校できるように家を出してください。

※来校の際は、東門の安全管理員へ声をかけていただき、保護者証を提示の上お入りください。

安全管理員が不在の場合は、東門のインターホンで要件をおつたえください。

※下校後、忘れ物を取りにくることはできません。

授業時間と下校時刻・保護者証について

授業時間と下校時刻 (上段が A 校時 下段が B 校時の下校時刻になります)

1 年生

月	火	水	木	金
		4		
5			5	5
	6			
14:30	15:25	13:10	14:30	14:30
14:10	15:05	13:10	14:10	14:10

2 年生

月	火	水	木	金
		4		
5				5
	6		6	
14:30	15:25	13:10	15:25	14:30
14:10	15:05	13:10	15:05	14:10

3 年生

月	火	水	木	金
		4		
6	6		6	6
15:25	15:25	13:10	15:25	15:25
15:05	15:05	13:10	15:05	15:05

4 年生

月	火	水	木	金
		5		
6	6		6	6
15:25	15:25	14:10	15:25	15:25
15:05	15:05	14:10	15:05	15:05

5 年生

月	火	水	木	金
6	6	6	6	6
15:25	15:25	15:05	15:25	15:25
15:05	15:05	15:05	15:05	15:05

6 年生

月	火	水	木	金
6	6	6	6	6
15:25	15:25	15:05	15:25	15:25
15:05	15:05	15:05	15:05	15:05

保護者証について

- ・学校から各家庭に2枚お渡ししております。記名してお使いください。
- ・来校されるときは保護者証を必ず提示してください。
- ・運動会などで複数枚必要な場合は、事前に配付される用紙でお申し込みください。
- ・保護者証を紛失された方は、学校まで連絡してください。

くすのき学級（支援学級）について

くすのき学級は、どの教室も学習しやすい環境になっています。学習の内容は、一人ひとりの状況に合わせ、保護者の方と相談しながら個別のカリキュラムを組んでいます。

支援学級は、子どもたち一人ひとりの「学びたい」「もっといろいろなことを知りたい」という願いを大切にしながら、将来の自立に向けて、児童一人ひとりに合った支援を行っています。

☆このような支援をしています☆



「ウイング」(通級指導教室)・教育相談について

通級指導教室とは、通常の学級に在籍する子どもたちがそれぞれの課題に応じて、個別の指導(自立活動)を行うところです。子どもたちが学校生活や日常生活をスムーズに送れるよう、適切な援助や指導を行うことを目的としています。指導時間数は週1時間程度です。

☆このような支援をしています☆

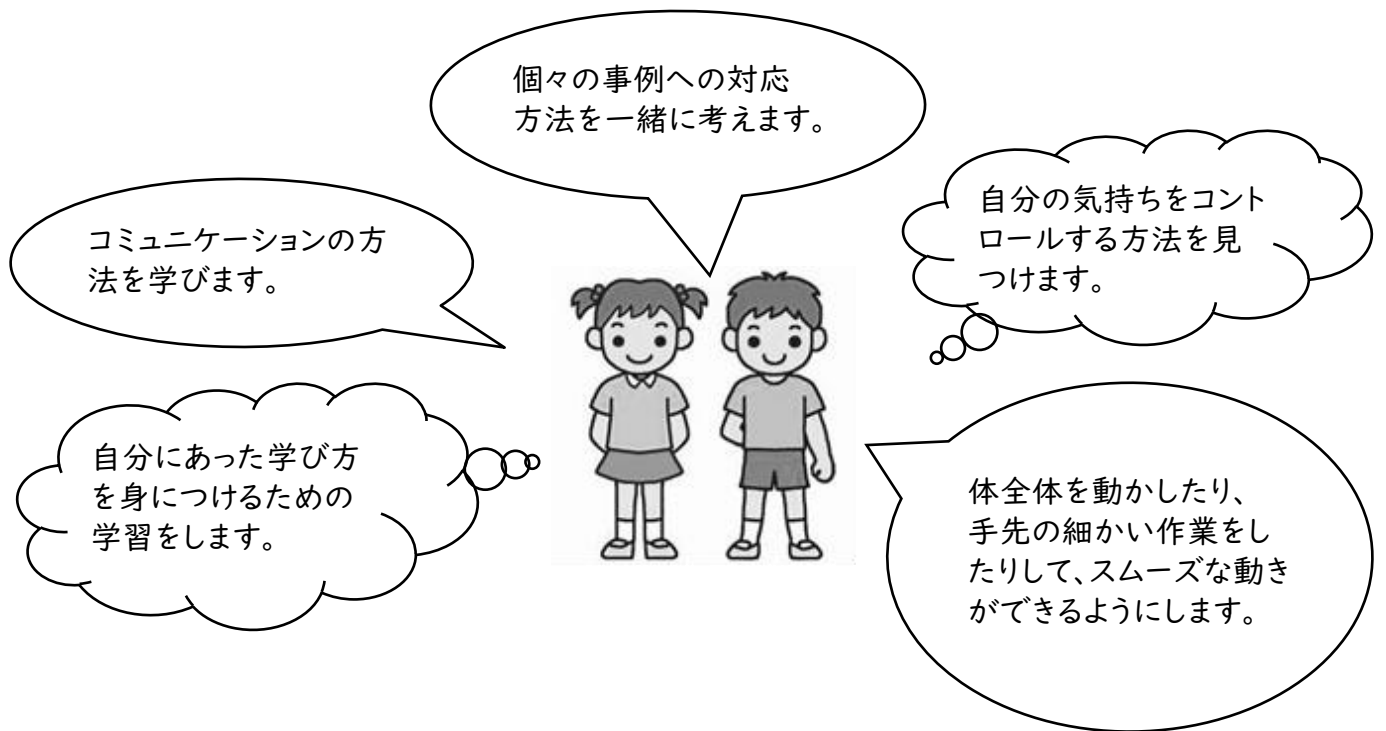

※通級による指導は授業時間として扱われます。

※通級による指導を希望される方は、入学後に担任までお声かけください。

教育相談について

教育相談担当者による、教育相談を行っています。

教育相談では、学習・対人関係・生活などにおける心配なことについて、保護者、担任、本人と話し合いを重ねながらより良い手立てを一緒に考えていきます。

教育相談は、通年行っています。必要な時に担任へお申し込みください。

保健室 傷病発生時の緊急体制について

- ①事故発生。
- ②第一発見者である教職員による、傷病児童への応急処置。
- ③担任・養護教諭・校長・教頭への連絡。
これより先は管理職の監督の下に、以下の措置を迅速かつ適切に行う。
- ④救急車要請の必要があると判断した場合は119番通報。
- ⑤保護者に担任や養護教諭などから事故の発生状況と児童の負傷の程度を伝える。
- ⑥事故発生状況とその後の措置について、学校として正確な記録を残し、保管する。

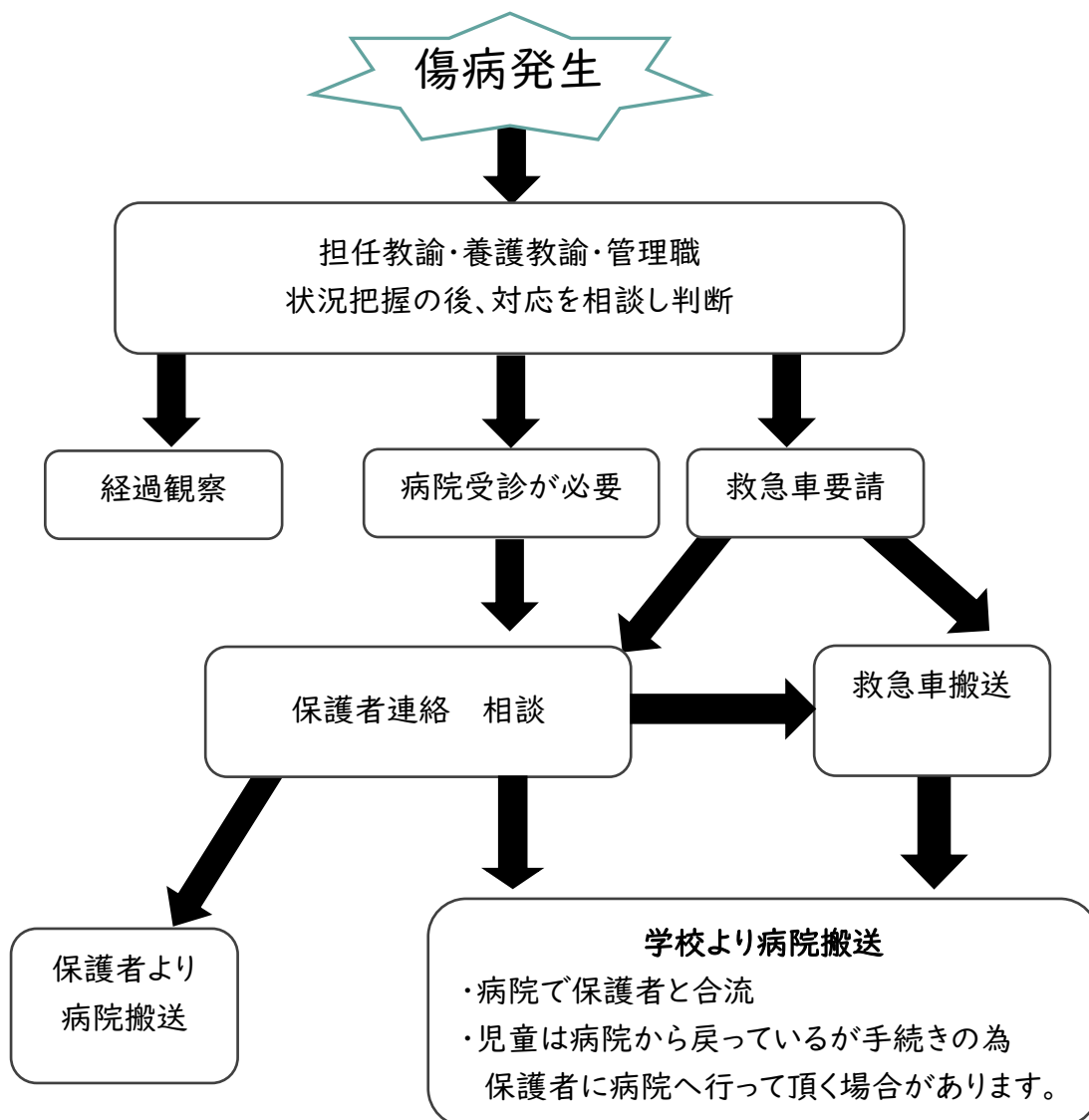

欠席等 連絡方法・出席停止・忌引きについて

欠席・早退・遅刻の連絡方法

学校で欠席する場合や、早退・遅刻をする場合は tetoru (保護者連絡ツール) で連絡をしてください。tetoru での連絡が難しい場合は、電話でその旨を伝えてください。

tetoru での連絡は午前8時30分までをお願いします。

出席停止の病気

学校感染症である感染力の強い病気の場合、学校への登校をやめなければなりません。その時は、出席停止で欠席扱いにはなりません。治療後、登校するときには、医師の証明書をもらってきてください。出席停止期間を超える分は欠席になります。

※「感染症等に係る登校(園)に関する意見書」は、学校HPからダウンロードしてください。

※新型コロナウイルス感染症・インフルエンザに関しては、出席停止の扱いになりますが、

医療ひっ迫を避けるため、現在羽曳野市の小学校では医師の証明書は必要ありません。

(今後、必要になる可能性があります。)

忌引き

親戚にご不幸があったとき、それに関連する欠席については、出席簿上で忌引き扱い(欠席にならない)になる場合があります。子どもと亡くなった方との続柄によって日数が異なります。

父・母	7日	きょうだい	3日	祖父母	3日
おじ、おば	1日	その他の同居者	1日		

自然災害等緊急時の登下校・休校について

台風接近や地震の発生など緊急時の登下校・休校については、羽曳野市教育委員会の指示により、以下のようにしています。なお【警報の場合】とは、羽曳野市に警報が発令されている場合です。

◎台風接近等に伴う対応

1. 午前7時現在、羽曳野市に

暴風警報・大雨警報・洪水警報が発令中の場合は、自宅待機とします。

(※解除されていれば、通学路等の状況に注意して平常どおり登校させてください。)

2. 午前9時現在、羽曳野市に

暴風警報・大雨警報・洪水警報が発令中の場合は、休校とします。

3. 午前9時までに警報が解除された場合は、登校させてください。ただし、風雨がおさまっていない場合もありますので、ご家庭で登校時の安全を十分確認された時点で登校させてください。

【特別警報について】

特別警報は、暴風、大雨、洪水等のあらゆる災害に対して、発令されるものであるため、特別警報が発令された場合についての対応は、上記の対応と同じとします。

※特別警報発令については、警報発令時以上に、災害の起こりえる可能性が高いもので、「直ちに命を守る行動」が必要となるためのものです。

◎震度5弱以上の地震発生時の対応について

1. 羽曳野市に「震度5弱」以上の地震が発生したとき

①登校前・在宅中（前日の帰宅後の夕方から登校前の早朝の時間帯に発生）

「臨時休業」とします。自宅待機してください。

※その日以降の登校も、学校からの連絡があってからとし、それまでは自宅待機してください。

②登下校時

安全な場所（なるべく広い場所）に一時避難し、揺れがおさまった後、学校もしくは自宅へ移動する。（※各自で判断して行動することになります。）

※子どもは、登下校中の震度は判断できませんので、「身の危険を感じる揺れを感じたら、安全な場所に一時避難し、揺れがおさまった後、学校の近くなら学校へ、自宅の近くなら自宅へ」という指導を行いますので、家庭でもご指導よろしくをお願いします。

③在校時

授業を打ち切り、安全な場所に避難誘導します。

原則、できる限り速やかに保護者に迎えに来ていただき、保護者とともに下校します。

④課業日前日の休日等に発生した場合

自宅待機とし、次の日以降の登校については、学校からの連絡があってからとし、それまでは自宅待機とする。

2. 震度4以下の地震が発生したとき

通常授業を行います。安全に十分注意して登校してください。

ただし、被害状況により、安全確保の上から臨時休業になる場合もあります。

<留意事項>

- この対応は、あくまでも原則であり、緊急時には円滑に対応できないことが予想されます。
学校は、児童の安全確保を優先して対応にあたります。
- 震度5弱以上の地震が発生した場合は、「羽曳野市災害対策本部」が設置されます。
また、学校が避難所になる場合があります。
- 被害の状況によっては、給食を実施できないこともあります。
- 学校再開については羽曳野市災害対策本部と協議の上、テトル並びに学校ホームページで各家庭に連絡します。

学校諸費について

ゆうちょ銀行口座のみの取扱いとなっています。諸費は毎月5、15日（土日祝は翌営業日）に引き落とされます。

<諸費の内訳>

○教材費…学校で一括購入するテストや教材、画用紙などのお金です。学年全体で使用する学年費と学級ごとに使用する学級費をまとめて教材費と呼びます。

○給食費…給食を提供するのに必要なお金です。

○積立金…4, 5, 6年生から振り込んでいただくお金です。宿泊学習や、卒業アルバムなど、学年ごとの大きな行事で使用するために月々積み立てていくお金です。

※積立金以外は1年間で会計を締め、繰越なく次の学年へ移行します。また、学期ごとに学年・学級会計報告を配付します。

○PTA会費…PTA活動に使用するお金です（現在、1口100円で、一家庭に「平均で5口（毎月徴収）」のご協力をいただいております）。年度初めに会費の口数を申請する用紙を配ります。

※口座・名義変更などで申請口座からの引き落としができなくなる場合は、速やかに連絡帳などで学校に届け出てください。

令和8年度校舎配置図

R8年度 校舎配置図

羽曳野市立羽曳が丘小学校

